

A HOLI-CITY #01

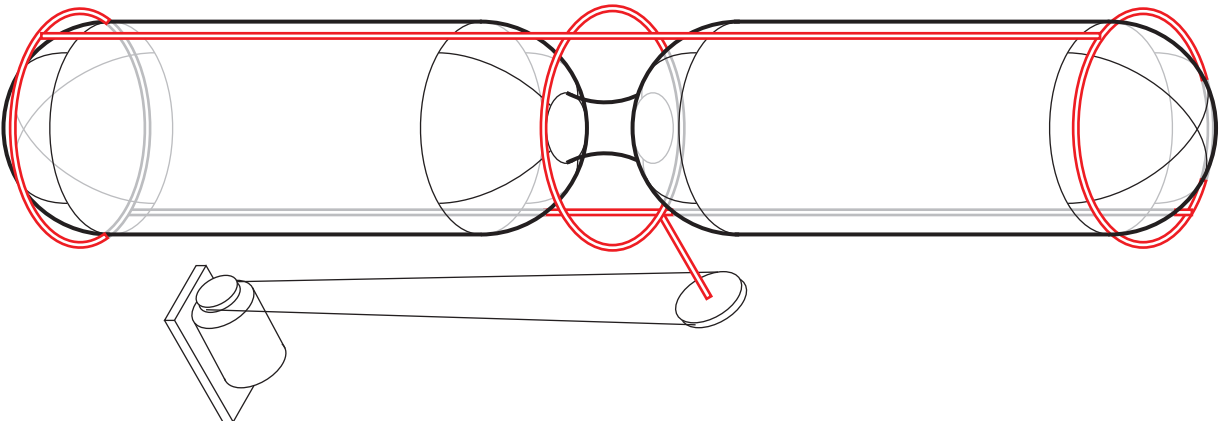

Eröffnung
Sa 6. 2. 2010 16 Uhr

Begrüßung
Stas Bags
Isolde Nagel

Ausstellung
7. 2. - 4. 4. 2010

Öffnungszeiten
Fr 14 - 19 Uhr u. n.V.
Schaufenster rund um die Uhr

Happy Talk
Fr 26. 3. 2010 19 Uhr
im A trans Pavilion

A trans Pavilion curated by Isolde Nagel
Die Hackeschen Höfe | Hof 3 | Rosenthalerstr. 40/41 | 10178 Berlin
www.atrans.org | in@atrans.org

Opening
Sat February 6, 2010 4 PM

Welcome
Alexandra Ogneva
Representative Embassy of the Russian Federation
Maria Pavlikhina Curator, St. Petersburg

Exhibition
7. 2. - 4. 4. 2010

Opening Hours
Fri 2 - 7 PM and by appointment
Shopwindow 24 hours

Happy Talk
Fr 26. 3. 2010 7 PM
at A trans Pavilion

Stas Bags (Milk and Vodka)

NAME | ИМЯ – a kinetic installation

Das erste, was ein Mensch nach seiner Geburt erhält ist sein Name. Die Installation des St. Petersburger Künstlers *Stas Bags* zeigt einen menschlichen Körper in Bewegung, der an unsere Urinstinkte und grundlegende menschliche Kommunikation appelliert. Gleichzeitig steht er für das kollektive Bild der Menschheit. Der Pavillon wird zu einem räumlichen Modell für die Reflexion über Individuum und Holismus.

Following birth, the first thing received by the human individual is his or her name. The kinetic installations created by St. Peterburg artist Stas Bags display a human body in motion, appealing to our most basic instincts and capacities for communication while at the same time constituting an image of our collective humanity. The pavilion will become a spatial model for personal reflections on the individual and wholeness.

www.milkandvodka.ru

Herzlichen Dank an /
Sincerest thanks to

